

## Okul Öncesi Çocukların Aile İlişkisi İle Uyumunun Çocukların Psikolojik İyi Oluşları Üzerindeki Etkisinin İncelenmesi: Psikolojik İyi Oluşun Aracılık Etkisi\*

Sezen HASKUKA ABDULLAHİ<sup>1</sup>

Doç. Dr. Şenay BULUT PEDÜK<sup>2</sup>

<sup>1</sup>Doktora Öğrencisi , Trakya Üniversitesi / Sosyal Bilimler Enstitüsü, haskukasezen82@gmail.com

<sup>2</sup>Trakya Üniversitesi/Sosyal Bilimler Enstitüsü senaybulutpeduk@trakya.edu.tr, ORCID: 0000-0001-6727-3298

**Özet:** Bu araştırma, okul öncesi çocukların aile ilişkisi ile aile uyumunun çocukların psikolojik iyi oluşları üzerindeki etkisini belirlemeyi amaçlamaktadır. Araştırmada Kosova'nın Prizren şehrinde okul öncesi çocukların aile ilişkileri, aile uyumları ile psikolojik iyi oluşları arasındaki ilişkiyi incelemek için nicel araştırma yöntemlerinden ilişkisel araştırma modeli kullanılmıştır.

Bu araştırmanın örneklemini 2023-2024 eğitim öğretim yılı bahar döneminde Kosova'nın Prizren şehrindeki devlet okullarında öğrenim gören okul öncesi çocuklar ve aileleri oluşturmaktadır. Okul öncesi çocukların aile ilişkileri ile iyi oluşlarıyla ilgili veriler, ebeveynlere uygulanan "Ebeveyn Çocuk İlişkisi Ölçeği" "Aile Uyum Ölçeği Kısa Formu" çocuklara ise "Psikolojik İyi Oluş Ölçeği" ve her iki grubun kişisel özelliklerini belirlemek için "Kişisel Bilgi Formu" uygulanmıştır.

Araştırmanın bulguları çocukların Psikolojik İyi Oluş seviyeleri ile ebeveynlerinin Ebeveyn Çocuk İlişkisi ve Aile Uymu arasında anlamlı bir bağ olduğu sonucuna ulaşılmıştır. Bu sonuçlar sağlıklı bir aile ortamı ve çocuk ile kurulan güçlü ilişkilerin, çocukların psikolojik iyi oluş üzerinde belirleyici rol oynadığını göstermektedir.

**Anahtar kelimeler:** Okul öncesi eğitim, Ebeveyn- çocuk ilişkisi, Ailede Uyum, Psikolojik iyi oluş

### Examining the Effect of Preschool Children s Adjustment with Family Relationships on Children's Psychological Well- Being: The Mediating Effect of Psychological Well- Being

**Abstract:** This search aims to determine the effect of preschool children's family relationship and family harmony on children's psychological well- being. In the study, a relational research model, one of the quantitative research methods, was used to examine the relationship between family relationships, family harmony and psychological well- being of preschool children in Prizren, Kosovo.

The sample of this research consists of preschool children and their families studying in public schools in Prizren, Kosovo in the spring semester of the 2023-2034 academic year. Data regarding family relationships and well- being of preschool children were collected from the "Parent- Child Relationship Scale" "Family Cohesion Scale Short Form " applied to parents, the " Psychological Well- Being Scale" to children and the Personal Information Form to determine the personal characteristics of both groups.

The findings of the study concluded that there is a significant connection between children's Psychological Well- Being levels and their parents' Parent- child Relationship and Family harmony. These results show that a healthy family environment and strong relationships with the child play an important role in children's psychological well being.

**Key words:** Preschool education, Parent-child relationship, Family Harmony, Psychological well-being

#### 1. Giriş

Okul öncesi yıllar 0-6 aralığında yer alan, çocuğun sosyal-duygusal, bilişsel ve fiziksel gelişiminde önemli adımlar attığı bir dönemdir. Bu dönemde,

çocukların öğrenme kapasitesi en yüksek seviyededir ve gelecek yaşamlarını şekillendirecek kritik bir rol oynar. Yapılan araştırmalar bireylerin daha donanımlı ve istenilen davranış özelliklerine sahip olması için eğitimin erken yaşlarda

\* Bu çalışma 2023'de TURKCESS X. ULUSLARARASI EĞİTİM VE SOSYAL BİLİMLER kongresinde sözlü bildiri olarak sunulmuştur.

başlamasının önemini vurgulamaktadır (Yıldırım-Kurtuluş, 2016). Okul öncesi dönemde çocuklar paylaşmayı, sevgiyi, özgüveni ve sağlıklı iletişim kurmayı öğrenmektedirler.

Çocukların yetişkinlikteki kişilik yapılarını, davranışlarını, değer yargılarının önemli bir kısmını biçimlendiği okul öncesi dönemde (Kandır ve Alpan, 2008) aile çocuğun tüm gelişim alanlarını uyarır ve sosyal becerilerinin gelişmesine katkıda bulunur. Aile çocuğa rol model olmaktadır. Çocuklar ebeveynlerden bir çok bilgiyi gözlemleyerek model alarak öğrenmeye devam etmektedir (Yavuzer, 2012). Çocuğun en yakın çevresi olan aile çocuğa doğumdan itibaren nasıl davranmaları gerektiğini, nasıl düşünmeleri gerektiğini sergilemiş oldukları davranış şekliyle aktarır (Alisinanoğlu, 2003). Her çocuğun sosyo-duygusal gelişimini, sağlıklı iletişim kurmasını sağlayan hem ebeveyn hem çocuğun zevk alabileceği bağ aile bağıdır. Bebek doğduğu andan itibaren iletişim kurmaya başlar, dolayısıyla çocuk ile yetişkin arasındaki iletişim doğumla birlikte başlamaktadır. İletişim anne- baba ile çocuk arasında sözel olmayan bir biçimde gerçekleşir. Konuşmayı öğrenmeden önce bebekler temel duygusal tepkileri vucut dili ve yüz ifadeleri yoluyla algılar ve bu şekilde ileyişim kurarlar. Sevgi, övgü, öfke, tehlike gibiduyguları anlamada bu fiziksel ipuçlarını kullanarak çevreleriyle etkileşimde bulunurlar. Zamanla, bu sözel olmayan iletişim sesler ve sözcüklerle desteklenir. Bu süreç, duyguların paylaşımını da kolaylaştırmaktadır (Arabacı, 2011). Aile içinde çocuk temel öğrenme becerilerini kazanırken, okul öncesi eğitim kurumlarında kazandıkları bu deneyimleri pekiştirmek ve geliştirmek için fırsat bulmaktadır. Okul öncesi dönemde, çocuklar bağımsız ve sosyal bir kişi durumuna gelmiş olsa da çocuklar için anne babaların önemi devam etmektedir. Aile içerisindeki iletişim, aile uyumu çocuğun iletişim becerilerini de etkilemektedir. Anne- baba çocuk arasında sağlıklı bir ilişkinin olması, çocuğun başkalarıyla olumlu ilişkiler kurması açısından ve gelişim göstermesi açısından önemlidir (Tarkoçin ve Tuzcuoğlu, 2014).

Ayrıca okul öncesi çocukların örnek aldığı taklit ettiği ebeveynlerinin sağlıklı bir etkileşiminin olması ebeveynlerin duygusal ve sosyal açıdan sağlıklı bireyler olmalarını gerektirmektedir.

Ebeveynlerin psikolojik açıdan sağlıklı olmaları iyi olma halleri ebeveyn- çocuk ilişkisini olumlu yönde etkilemektedir (Fox & Calkins, 2003). Bu açıdan çocuklar için sağlıklı ebeveynler olmak önemlidir. “Psikolojik İyi Oluş (PiO)” bireyin hayata karşı zorluklarla mücadele edebilme gücü gösterebilmesi (bireysel gelişim ve diğer kişilerle olumlu ilişkiler kurabilme yaşam hedeflerini devam ettirme gibi) bu süreci yönetebilme becerisidir (Keyes, vd.,2002). Aynı zamanda PiO düzeyi yüksek olan çocukların sosyal duygusal gelişim, özgüven, kendine güven gibi özellikleri olumlu olmaktadır (Dwivedi ve Bringley Harper, 2004). Bu nedenle çalışma okul öncesi dönem çocuklarının aile ilişkileri ile aile uyumunun çocukların psikolojik iyi oluş üzerindeki etkisini incelemek amacıyla yapılmıştır.

## 2. Aile ilişkileri ve Psikolojik İyi Oluş ilişkisi

Çocukların duygusal açıdan sağlıklı bireyler olarak gelişimlerinde anne- baba, bebek ve çocukların etkileşimlerinin kalitesinin ve bebeklerin ilk yıllarda almış oldukları güven, özerklik ve bakım duygularıyla ilişkili olduğu söylenebilir (Gander ve Gardiner, 2001). Çocuğun sosyo-duygusal gelişimleri açısından erken çocukluk döneminde sağlanan sağlıklı ve güçlü ilişkilerin, önemli bir etkisi olduğu, bağlanma teorisi tarafından da doğrulanmaktadır. (Ferreria vd. 2016). Çocuğun gelişim sürecinde destekleyici anne – baba çocuk ilişkisi çocuğun sosyal yeterlilik ve sorun davranışlarla az karşılaşma durumuyla da bağlantılıdır (Martı, Bonillo, Jane, Fisher ve Duch, 2015).

Yetişkinlerin sevgi ile saygı çerçevesinde çocuklarla sıcak ilişkiler kurmaları, çocukların fiziksel sağlığını ve hayal güçlerini geliştirmektedir. Yetişkinlerin çocuklara oyun ortamı hazırlaması, sosyal becerilerini destekleyici ortamlara sokması çocukların güvende olduklarını hissetmesini sağlayarak çocukların psikolojik sağlıklarını desteklemektedir. Çocuklar üzülduğünde veya korktuklarında onları rahatlatmak için sarılmak iyi ve yalnız hissetmemeleri açısından fırsat sunmaktadır. Çocukların kendilerini değerli hissetmelerine yardımcı olmak için duygu ve düşüncelerini dinlemek de önemlidir. Aynı şekilde çocuklara empatik yaklaşımlar sergilemek onlara empatik bakış açısı kazandırmaya da yardımcı

olacaktır. Çocuklarla birlikte kitap okumak, televizyon izleme sürelerinin azaltılması ev işlerini yapma veya parka gitme gibi aktivitelerin yapılması onların aile iletişimlerini güçlendirirken çocukların psikolojik sağlamlığı destekleyecektir (Özbey, 2019). Görüldüğü gibi çocuklarda sağlıklı gelişmeyi destekleyen unsurlar onların psikolojik dayanıklılıklarını da güçlendirmeye katkı sağlamaktadır. Çocuklar okul öncesi dönemde bilişsel açıdan desteklendiğinde bu süreçte hem sosyal hem de duygusal açıdan desteklenme fırsatı bulurlar (Hall, Sylva, Melhuish, Sammons, Siraj-Blatchford ve Taggar, 2009). Ruhsal, bedensel ve sosyal açıdan sağlıklı, iyi olma durumu Dünya Sağlık Örgütüne göre (2021) "Psikolojik İyi Oluş" olarak tanımlanmıştır. Bireylerin pozitif duyguları ve düşüncelerinin, deneyimlerinin ve hayat kalitesinin yüksek olduğu durum psikolojik iyi oluşu (PİO) ifade eder. İyi oluş sadece mutlu olma durumu değil topluma katkı sağlama ve tatmin olma durumudur (Shah ve Marks, 2024). Bireyin kendini tatmin etme durumunun farkında olması, bireyin kendine karşı olumlu tutum geliştirmesi neler yapabileceği ve yapabileceklerini geliştirme eğiliminin farkına varabilmesi, (Özen, 2010) aynı zamanda özgürce hareket etme, istek ve ihtiyaçlarını karşılayabilme, sınırları zorlama ve diğer kişilerle yakın ve güvenilir ilişki kurabilme becerisidir. Uyum içerisinde rahat yaşayabilme, gerçekçi bir benliğe sahip olma kişinin hem bilişsel hem de fiziksel olarak olumlu yönde uyum sağlayabilmesidir (Günay ve Çelik, 2019). Alanyazında PİO'nun temel bileşenleri alt boyut olarak kabul edilmektedir. Ryff ve Singer (2008) tarafından tanımlanan boyutlar şu şekilde sıralanmaktadır.

**Kendini Kabul (Öz- Kabul):** Genellikle geçmişleri ve geleceklere hakkında sürekli olumlu düşünen kişilerdir. Kendini kabulü yüksek olan kişiler var olan tüm olumlu ve olumsuz nitelikleri kabul edebilme gücüne sahiptir (Akin, 2013).

**Diğerleriyle olumlu ilişkiler:** Ryff pozitif ilişkileri tanımlarken kişinin diğer insanlara güvenilir, güçlü empati ile sevgiye dair duyguları geliştirme olarak ifade etmiştir. İlişkilerin sevgi dolu ve sıcak ilişkilere ihtiyacının olması insanın doğasının bir parçasını oluşturmaktadır (Özen, 2010).

**Otonomi (Özerklik):** Bireyin kendisi gibi davrandığına dair algısıdır. Kendi duygu, düşünce ve davranışlarında bağımsızlığı olarak ifade

edilmektedir. Özerk bireyler kendine değer veren, başkalarının ne düşündüğünü önemsemeyen kendini gerçekleştirmiş kişilerdir (Ryff ve Singer, 2008).

**Çevre hakimiyeti:** Kişinin kendi yaşam ilkesi ve uyumu çevre koşullarının belirlenmesi ve bu koşulların yaratılmasıdır. Çevre hakimiyeti bireyin çevresini oluşturma şekillendirme veya değiştirme, bireyin hem fiziksel hem de zihinsel davranışarı yoluyla olmaktadır.

**Yaşam amacı:** (Buhler, Erikson ve Jung), bireylerin yaşam boyu hedeflerinde meydana gelen değişimlerin kapsamına atıfta bulunarak ele alınmaktadır (Özen, 2010).

**Bireysel gelişim:** Psikolojik süreçlerin zirveye ulaşması bireyin gelişim ve büyümesi açısından gelişmeyi sürdürmesi gerekliliğine işaret eder. Kendini gerçekleştirme bireyin en yüksek hedeflerinden biridir (Ryff ve Singer, 2008).

PİO'nun sağlanması için sıralanan alt becerilerin ve eğilimlerin kazandırılması, bütüncül bir şekilde ele alınması, ve perspektif oluşturulması gerekmektedir. Uzmanlar tarafından çocuklarda iyi oluş kavramı konusunda benimsenmiş bir tanım bulunmamakta, bu nedenle çocukların genellikle doğru davranış sergileyip sergilemediği veya gelişimlerinde görevleri yerine getirip getirmediği ile ilgili yorumlar karşımıza çıkmaktadır (Fauth ve Thompson, 2009). İyi oluşun çocukluk döneminde kapsamlı bir şekilde kavramsallaştırılması veya çeşitli boyutları da kapsayarak sistemli ve deneysel bir biçimde çözümünün doğrulanmış ve güvenilir tekniklerle yapılması gerekliliğini ortaya koymaktadır (Wassell ve Dodge, 2015). Çocukluk döneminde kapsamlı bir yaklaşımın yaratılması hem iyi oluş konusunda bilgi verir hem de ileriye yönelik yaşanabilecek bir takım olumsuzluk gelişimsel veya ilişkisel problemleri tahmin edebilmeye de yardımcı olabilir (Sears ve diğ., 2014). Topluma katkı sağlayacak sağlıklı, başarılı bireyler yetiştirmek için anne ve babanın çocuğun ihtiyaçlarının karşılanması (sosyal becerilerinin desteklenmesi, saygı duyulması, sevilme, özgüvenin geliştirilmesi v.s) çocuğun gelişiminin tüm yönleriyle desteklenmesi önem arz etmektedir. (Tarkoçin ve Tuzcuoğlu, 2014). Ebeveyn-çocuk ilişkisi çocukların ebeveynleriyle olan biyolojik bağıyla sınırlı olmayıp, aynı zamanda aralarındaki

sosyal ve psikolojik etkileşimleri de içermektedir (Fine ve Schwebel, 1983).

## 2.1 Aile Uyumu ve Psikolojik İyi Oluş İlişkisi

Aile uyumu destek olmak, güvenmek ve kişiliğin ötesinde yaşanan olaylara daha farklı bir pencereden bakma yeteneğidir. Aile uyumunu sağlamak ve sağlıklı ilişkiler kurmak amacıyla sürekli olarak çaba sarf etmektedir. Aile uyumu aile bireylerinin kişisel iyi oluşları, mutluluk alımları üzerinde pozitif bir etkiye sahip olmasıdır (Duman ve Demirci, 2018). Aile uyumu, aile içindeki ilişkilerin en temel özelliklerinden biri olup, dostluk, yakınlık ve karşılıklılığı ön plana çıkararak sağlıklı bir ruhsal yapı ve kendini iyi hissetme açısından önem taşıyan bir kavramdır. Aile üyeleri içerisindeki uyum ve denge, karşılaşılan ya da karşılaşılmaması muhtemel sorunlarda bireylerin birbirlerine destek olmalarını, zorluklarla başa çıkmalarını ve sosyal destek bulmalarını sağlar. Bu durum, aynı zamanda güçlü bağların kurulmasına yardımcı olarak bireycilikten çok toplumsallığın önemini pekiştirir. Böylece aile uyumu, kişinin başkalarıyla olan ilişkilerini ve kişiler arası pozitif etkileşimlerin seviyesini gösteren psikolojik oluşa da yansımaktadır (Erkoç, Lotfi ve Daniş, 2021). Bu yargılardan yola çıkarak aile ilişkilerinin, aile uyumunun olumlu ebeveyn- çocuk ilişkileri aracılığıyla çocukların iyi oluşlarında önemli olduğu düşüncesi desteklenmektedir. Bu nedenle, bu çalışma erken çocukluk döneminde olan çocukların aile ilişkileri ve uyumunun psikolojik iyi oluşları

Tablo 3.1. Katılımcıların dağılımları

	f	%
<b>Yaş</b>	18-24	12,0
	25-31	23,0
	32-38	35,0
	39 ve üzeri	30,0
<b>Katılımcı Ebeveyn</b>	Anne	72,0
	Baba	28,0
<b>Ebeveyn Birliktelik Durumu</b>	Birlikte Yaşıyor	96,0
	Boşanmış	4,0
<b>Anne Eğitim Düzeyi</b>	İlkokul	2,0

üzerindeki etkisini belirlemeyi amaçlamaktadır. Çalışma sorularına aşağıda yer verilmiştir.

1. Okul öncesi çocukların PiO'su ile aile uyumu arasında ilişki var mıdır?
2. Okul öncesi çocukların PiO'su ile olumlu ebeveyn- çocuk ilişkisi arasında ilişki var mıdır?
3. Okul öncesi çocukların olumsuz ebeveyn- çocuk ilişkisi arasında ilişki var mıdır?
4. Aile uyumunun olumlu ebeveyn- çocuk ilişkisi üzerinde doğrudan etkisi var mıdır?
5. Olumlu ebeveyn çocuk ilişkisinin okul öncesi çocukların PiO'su üzerinde doğrudan etkisi var mıdır?
6. Olumsuz ebeveyn- çocuk ilişkisinin çocukların PiO'su üzerinde doğrudan etkisi var mıdır?

## 3. YÖNTEM

### 3.1 Araştırmanın Modeli

Çalışmanın araştırma modeli ilişkisel tarama türünde nicel araştırmadır.

### 3.2 Araştırmanın Örnekleme

Araştırmanın örnekleme, 2023-2024 eğitim öğretim yılında Prizren'deki (Kosova) resmi okullara devam eden okul öncesi çocuklar ve ailelelerinden oluşmaktadır. Araştırmaya gönüllü olarak katılmayı kabul eden ve ölçekleri eksiksiz olarak dolduran katılımcılar dahil edilmiştir. Katılımcı ebeveyn ve çocuklara ait bilgiler Tablo 3.1' de gösterilmiştir.

	Ortaokul	20	20,0
	Lise	36	36,0
	Üniversite	33	33,0
	Lisansustu	9	9,0
<b>Baba Eğitim Düzeyi</b>	İlkokul	12	12,0
	Ortaokul	11	11,0
	Lise	47	47,0
	Üniversite	24	24,0
	Lisansustu	6	6,0
<b>Anne Çalışma Durumu</b>	Çalışıyor	42	40,4
	Çalışmıyor	62	59,6
<b>Baba Çalışma Durumu</b>	Çalışıyor	94	94,0
	Çalışmıyor	6	6,0
<b>Gelir Durumu</b>	Düşük	6	6,0
	Orta	94	94,0
<b>Çocuğun Cinsiyeti</b>	Kız	50	50,0
	Erkek	50	50,0
<b>Çocuğun Yaşı</b>	48-54 ay	8	8,0
	55-60 ay	24	24,0
	61-65 ay	8	8,0
	66-72	60	60,0
<b>Çocuğun Kardeş Sayısı</b>	tek çocuk	20	19,2
	2 kardeş	67	64,4
	3 kardeş/vefazlası	17	16,3
<b>Kaçıncı Çocuk</b>	ilk çocuk	30	30,0
	ikiz	28	28,0
	ortanca	11	11,0
	son çocuk	31	31,0
<b>Çocuğun Daha Önce Okulöncesi Kuruma Gitme Durumu</b>	evet	63	60,6
	hayır	41	39,4
	Total	100	100,0

### 3.3 Veri Toplama Araçları

Çalışma verileri amaçla uyumlu olarak ebeveynlere uygulanan “Ebeveyn Çocuk İlişkisi Ölçeği” “Aile Uyumu Kısa Formu Ölçeği” çocuklara uygulanan “Psikolojik İyi Oluş Ölçeği” ile ebeveyn ve çocukların kişisel özelliklerini belirlemek için uygulanan “Kişisel Bilgi Formu” ile elde edilmiştir.

#### 3.3.1. Aile Uyumu Ölçeği Kısa Formu

Kavkikondala ve çalışma ark (2015) tarafından geliştirilen Aile Uyumu Ölçeği olumlu aile ilişkilerinin toplumsal refah üzerindeki etkisini incelemek ve aile uyumunu ölçmek için geliştirilen bir ölçme aracıdır. Duman Kula ve ark (2018) aracılığıyla türkçeye uyarlaması yapılan Aile Uyum Kısa Formu Ölçeği 5 maddelik kısa bir formdur. Ölçeğin Türkçe uyarlamasının puanlaması 5 li (5= Kesinlikle katılıyorum) 1= Kesinlikle katılmıyorum) şeklinde derecelendirme yapılmaktadır. Toplam puan aralığı 5 ve 25 arasındadır. Ölçekteki puanlar yükseldikçe aile uyumunda da yükselme görülmektedir. Yapı geçerliliğinin ortaya koyulması amacıyla doğrulayıcı faktör analizi gerçekleştirilmiştir, ölçeğin kısa formunun tek faktörlü olduğunu ve iyi bir uyum gösterdiğini ortaya koymuştur. Ayrıca ölçeğin Cronbach alfa güvenirlik katsayısı 0,92 olarak bulunmuştur.

#### 3.3.2. 5-6 Yaş Çocukları İçin Psikolojik İyi Oluş Ölçeği

Okul öncesi çocuklar için geliştirilen “5-6 Yaş Çocuklar İçin Psikolojik İyi Oluş Ölçeği” Atan (2020) tarafından geliştirilmiş 66 madde ve 9 alt boyuttan oluşmaktadır. Fiziksel Sağlık (6 madde), Düşük İçselleştirme (6 madde), Düşük Dışsallaştırma (10 madde), Öz Düzenleme (6 madde), Sosyal Yetkinlik-Girişkenlik (7 madde), Bilişsel Yetkinlik (7 madde), Değer Davranışları (6 madde), Psikolojik Dayanıklılık (10 madde) ve Yaşam Doyumu (8 madde). Ölçek, 5’li likert tipi bir ölçektir (Hiç, Nadiren, Bazen, Çoğunlukla, Her zaman). Bu ölçekte alınabilecek puan 66 ile 330 puan aralığındadır. Ölçme aracı çocuğu yakinen bilen yetişkinlerce uygulanabilmektedir (Atan ve Buluş, 2021). Çocuklar için 5-6 Yaş Psikolojik İyi Oluş Ölçeği ebeveynlerden birinin katkısıyla doldurulmuştur.

#### 3.3.3. Ebeveyn-Çocuk İlişkisi Ölçeği

Ebeveyn- Çocuk İlişkisi Ölçeği 15 maddeden oluşmakta, 5 dereceli Likert tipi (1= hiç; 5= aşırı) bir ölçek olup Hetherington ve Clingempeel (1992) tarafından geliştirilmiştir. Aytaç, Çen ve Yücel (2018) ölçeğin Türkçe uyarlamasını yapmıştır. Ölçek olumlu ebeveyn çocuk ilişkisi ve olumsuz ebeveyn çocuk ilişkisi olmak üzere iki alt boyuttan oluşmaktadır. Olumlu ebeveyn çocuk alt ölçeğinden alınan puanların yükselmesi sonucu aynı zamanda ebeveyn- çocuk ilişkisindeki olumlu ilişkinin yükselmesi, olumsuz ebeveyn alt ölçeğinden alınan puanların artması sonucu olumsuz- ebeveyn ilişkisinin arttığını ifade etmektedir.

#### 3.3.4 Kişisel Bilgi Formu

Araştırmacının çalışmaya katılım sağlayan bireylere ait özellikler hakkında bilgi toplamasını sağlamak için hazırlanmıştır. Kişisel bilgi formunda ebeveynlere yaş, cinsiyet, meslek çocuklara yaş, cinsiyet, kardeş sayısı gibi özellikleri içeren sorular bulunmaktadır.

### 3.4 Verilerin Toplanması

Veri toplama sürecinde ölçekler araştırmacı tarafından öğretmen aracılığıyla ailelerle iletişime geçilerek bireysel olarak teslim edilmiş, öğretmene teslim edilen ölçekler okullardan toplanmıştır.

### 3.5 Verilerin Analizi

Çalışmada korelasyon katsayıları, yol analizi, frekans dağılımları ve betimsel istatistikler kullanılmıştır. Aracılık testleri, bağımlı ve bağımsız değişkenler arasında doğrudan bir ilişkinin bulunmadığı durumlarda dolaylı ilişkileri incelemeye odaklanır. Baron ve Kenny (1986) ,bağımsız değişken ile bağımlı değişken arasında anlamlı bir ilişki olmadığı durumlarda aracılık etkisinin de bulunmayacağını ifade etmiştir (Baron& Kenny ,1986).Veri seti toplamda 104 katılımcıdan oluşmuştur. Mahalanobis uzaklık değerleri analizi ardından 4 kişi veri setinden çıkarılmış ve analizler 100 kişi üzerinden gerçekleştirilmiştir. Mahalanobis uzaklığı, aykırı değerlerin tespitinde kullanılan önemli istatistiksel yöntemlerden biridir (Leys, Klein, Dominicy ve Ley,



2018; Maesschalck vd, 2000). Yol analizi için gerekli varsayımlar gözden geçirilmiş standardize edilmiş hata katsayılarının normal dağılım gösterdiği belirlenmiştir.

Araştırmada, PİO için test edilen modellerin aracılık etkilerini analiz etmek amacıyla PROCESS Macro (Preacher ve Hayes, 2004) eklentisi kullanılarak istatistik programı üzerinden işlemler uygulanmıştır. Alanyazında önerilen test edilen modellerdeki dolaylı etkilerin etkinliğini değerlendirmek için kullanılan 5000 Bootstrap örnekleme kullanılmıştır (MacKinnon, 2008). Bootstrap örnek temelli istatistiksel bir yöntemdir. Yeniden örnekleme yöntemi olan Bootstrap doğruluk tahmini için kullanılmakla birlikte küçük örneklem büyüklüğünü ele almaktadır (Efron ve Tibshirani, 1993).

Araştırma kapsamında "SPSS 26" paket programı kullanılarak veriler analiz edilmiştir.

#### 4. BULGULAR

Araştırmanın bu bölümünde çalışmada sağlanan bulgular sunulmuştur. Bu bağlamda Okul öncesi çocukların PİO düzeylerinin incelenmesine dair bulgular sırasıyla sunulmuştur.

##### Değişkenlere İlişkin Betimsel İstatistikler

Okul Öncesi Çocukların PİO, Aile Uyumu ve Ebeveyn-Çocuk İlişisine ilişkin betimsel dağılımları Tablo 2'de gösterilmiştir.

Tablo 2. Okul Öncesi Çocukların PİO, Aile Uyumu, Olumlu Ebeveyn-Çocuk, Olumsuz Ebeveyn-Çocuk İlişkisi Korelasyonu (N: 100)

Değişkenler	1	2	3	4
1. PİO	—			
2. Aile uyumu	—			
3. Olumlu ebeveyn-çocuk ilişkisi	.59***	.35***	—	
4. Olumsuz ebeveyn-çocuk ilişkisi	-.16	-.09	.01	—
Valid		100	100	100
Ortalama	223.940	23.580	45.440	14.130
Standart sapma	28.152	2.221	3.382	4.294
Çarpıklık	-0.489	-1.486	-0.753	0.553
Basıklık	0.306	0.960	0.367	-0.051
En düşük değer	150.000	17.000	35.000	7.000
En yüksek değer	289.000	25.000	50.000	25.000

\*  $p < .05$ , \*\*  $p < .01$ , \*\*\*  $p < .001$

Araştırmada aracılık analizleri gerçekleştirileceğinden verilerin normal dağılıp dağılmadığı incelenmiştir. Tablo 2'de görüleceği üzere değişkenlerin çarpıklık değerlerinin değişkenlerinin -.2 ile .2 arasında olduğu basıklık değerlerinin de benzer şekilde -.2 ile .2 arasında olduğu belirlenmiştir. Bu bulgular doğrultusunda verilerin normal dağıldığı sonucuna varılmıştır.

Araştırma aracılık ilişkisi araştırıldığından bağımsız değişkenler arasında çoklu doğrusal bağıntı problemi olup olmadığını belirlemek amacıyla bağımlı

değişken PİO ve bağımsız değişkenler olan Aile uyumu, Ebeveyn-Çocuk ilişkisi arasındaki ilişki korelasyon katsayıları ile tespit edilmiştir. Araştırmada bağımsız değişkenler arasında .80 üzeri bir ilişki olmadığı tespit edilmiştir. Ayrıca araştırmanın bağımlı değişkeni PİO ile Aile uyumu arasında anlamlı ilişki bulunmadığı belirlenmiştir. Ancak PİO ile Olumlu ebeveyn-çocuk ilişkisi ile arasında anlamlı pozitif ilişki ( $r = .59$ ,  $p < .001$ ) ve Aile uyumu ile Olumlu ebeveyn-çocuk ilişkisi ile arasında anlamlı pozitif ilişki ( $r = .35$ ,  $p < .001$ ) saptanmıştır.

Diğer değişkenler arasında herhangi bir anlamlı ilişkiye rastlanmamıştır.

### Aile uyumu ile PİO Arasındaki İlişkide Ebeveyn-Çocuk İlişkisi Aracılık Rollerine İlişkin Bulgular

Araştırmada okul öncesi çocukların Aile uyumu ile PİO arasındaki ilişkide Ebeveyn-Çocuk İlişkisi aracılık rolü araştırılmıştır. Aracılık modeline ilişkin yapılan analiz sonrası elde edilen bulgular Şekil 1’de verilmiştir.

**Şekil 1.** Aile uyumu ile Psikolojik İyi Oluş arasındaki ilişkide Ebeveyn-Çocuk İlişkisi aracılığı

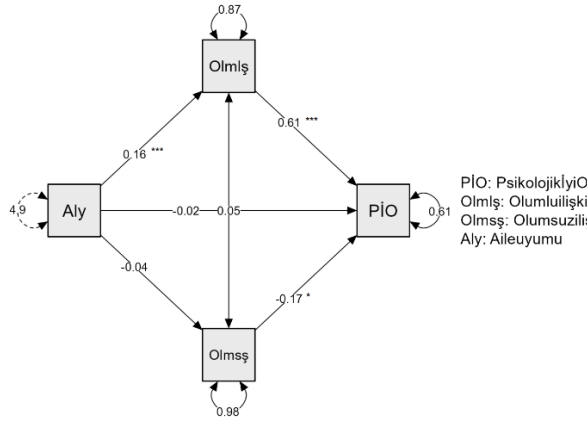

\*  $p < .05$ , \*\*  $p < .01$ , \*\*\*  $p < .001$ .

Tablo 3. Aile uyumu ile PİO arasında Ebeveyn-Çocuk ilişkisi doğrudan, dolaylı ve total etkilerine yönelik bootstrapping sonuçları

	Bootstrap Katsayı	S.E	z	p	%95 GA		
					Alt Limit	Üst Limit	
<b>Direct effects</b>							
Olumlu ebeveyn-çocuk ilişkisi → PİO	.606	.084	7.18	.001	.440	.771	
Olumsuz ebeveyn-çocuk ilişkisi → PİO	-.170	.079	-2.13	.032	-.325	-.014	
Aile uyumu → PİO	-.015	.038	-0.40	.690	-.090	.059	
Aile uyumu → Olumlu ebeveyn-çocuk ilişkisi	.158	.042	3.73	.001	.075	.240	



		Olumsuz						
Aile uyumu	→	ebeveyn-çocuk ilişkisi	-.045	.045	-0.99	.319	-.132	.043
<b>Total effects</b>								
Aile uyumu	→	PiO	.088	.044	1.98	.047	.001	.174
<b>Indirect effects</b>								
<b>Aile uyumu →</b>								
<b>Olumlu ebeveyn-çocuk ilişkisi</b>	→	<b>PiO</b>	<b>.095</b>	<b>.029</b>	<b>3.31</b>	<b>.001</b>	<b>.039</b>	<b>.152</b>
Aile uyumu →								
Olumsuz ebeveyn-çocuk ilişkisi	→	PiO	.008	.008	0.90	.367	-.009	.024
<b>Total indirect effects</b>								
<b>Aile uyumu</b>	<b>→</b>	<b>PiO</b>	<b>.103</b>	<b>.030</b>	<b>3.46</b>	<b>.001</b>	<b>.045</b>	<b>.161</b>

SH standart hata; GA güven aralığı,

Aile uyumunun PiO üzerindeki toplam etkileri değerlendirildiğinde pozitif yönde

( $\beta = .088$ ,  $p < .05$ ) anlamlı olduğu tespit edilmiştir.

Aile uyumu ile PiO arasındaki ilişkide Olumlu ebeveyn-çocuk ilişkisinin aracılığının anlamlı olduğu görülmektedir.

Diğer yandan Aile uyumu ile PiO arasındaki ilişkide Olumsuz ebeveyn-çocuk ilişkisinin aracılığının anlamlı olmadığı görülmektedir.

Sonuç olarak Aile uyumu ile Olumlu ebeveyn-çocuk ilişkisinin birlikte PiO'yu yordadığı görülmüştür. Bu değişkenler toplam varyansın yüzde 38 ini açıklamaktadır.

Tablo 3'de görüldüğü gibi bootstrapping analizi sonucunda Aile uyumu ve PiO ilişkisinde Olumlu ebeveyn-çocuk ilişkisinin aracılık etkisinin anlamlı olduğu görülmektedir. Diğer yandan Olumsuz ebeveyn-çocuk ilişkisinin Aile uyumu ve PiO ilişkisinde aracı olmadıkları bootstrapping analizi ile doğrulanmıştır.

## 5.TARTIŞMA ve SONUÇ

Bu çalışma, okul öncesi çağ çocuğu olan ailelerin aile ilişkileri, aile uyumu ile PiO'ları arasındaki ilişkiyi incelenmek için gerçekleştirilmiştir. Çalışma sonuçları, çocukların PiO seviyeleri ve aile ilişkileri arasında bağlantıyı anlamamıza yardımcı olmuştur. Bu bölümde, elde edilen bulgular literatür ışığında tartışılacak ve sonuçlar değerlendirilecektir.

Araştırma bulgularına göre, çocukların PiO düzeyleri ve ebeveyn-çocuk ilişkisi ve aile uyumu arasında anlamlı ilişkiler bulunmuştur (Tablo.1). Bu sonuç, literatürdeki diğer çalışmalarla uyum göstermektedir. Arabacı (2011) ve Ferreria vd. (2016) çalışmalarında, erken çocukluk döneminde kurulan kaliteli ebeveyn-çocuk ilişkisinin çocukların sosyo-duygusal gelişimi üzerinde önemli bir yer teşkil ettiğini belirtmişlerdir. Bu durum, sağlıklı ve olumlu aile ilişkilerinin çocukların psikolojik sağlamlığı ve genel iyilik hali üzerinde belirleyici bir rol oynadığını göstermektedir.

Aile uyumu ve çocukların psikolojik iyi oluşu arasındaki ilişki incelendiğinde ailede sağlanan

uyumun çocukların psikolojik durumlarına olumlu yansıdığı görülmüştür (Tablo.2). Bu bulgu, aile içi uyumun çocukların duygusal ve sosyal gelişimlerini desteklediği yönündeki literatür ile tutarlıdır (Hall ve ark., 2009; Yıldırım-Kurtuluş, 2016). Araştırmamızda kullanılan Aile Uyum Ölçeği'nin sonuçları, yüksek uyum gösteren ailelerin çocuklarında daha yüksek düzeyde psikolojik iyi oluş gözlemlendiğini ortaya koymuştur. Dwivedi ve Bringley Harper (2004), çocukların sosyalduygusal gelişim, kendine güven duygusu, özsaygı gibi birtakım olumlu yönleri kazanmaları yüksek psikoloji iyi oluş düzeyiyle kazanıldığını savunmuştur. Bu durum, çocukların güvenli bir aile ortamında büyümelerinin, kendilerini daha güvende ve desteklenmiş hissetmelerine katkıda bulunduğunu göstermektedir.

Olumlu ebeveyn-çocuk ilişkisi ile çocukların PİO'su arasındaki anlamlı ilişki de çalışmamızda ortaya çıkan önemli bulgulardan biridir (Tablo.3.4). Ryff ve Singer (2008) tarafından belirtilen, bireyin diğerleriyle olumlu ilişkiler geliştirme ve bu ilişkilerden destek alma ihtiyacı, çocukluk döneminde daha belirgin hale gelmektedir. Olumlu ebeveyn-çocuk ilişkisi, çocuğun duygusal ihtiyaçlarını karşılamakta ve sosyal becerilerinin gelişimine katkıda bulunmaktadır. Bu durum, araştırmamızda da görüldüğü üzere, çocukların psikolojik iyi oluş düzeylerinin yüksek olmasını sağlamaktadır. Olumsuz ebeveyn-çocuk ilişkisi ile çocukların PİO'su arasındaki ilişki de dikkate değerdir. Çalışmamızda, olumsuz ebeveyn-çocuk ilişkisi gösteren ailelerde çocukların PİO düzeylerinin düşük olduğu gözlemlenmiştir. Bu bulgu, literatürdeki diğer çalışmalarla paralellik göstermektedir. Tarkoçin ve Tuzcuoğlu (2014), olumsuz ebeveyn-çocuk ilişkilerinin çocukların davranışlarını olumsuz yönde etkilediğini ve psikolojik sağlıklarını zayıflattığını belirtmişlerdir. Çalışmamızda da bu durumun geçerli olduğu, olumsuz ebeveyn-çocuk ilişkisi olan ailelerde çocukların duygusal ve davranışsal sorunlar yaşadığı gözlemlenmiştir.

Ayrıca, aile uyumunun olumlu ebeveyn-çocuk ilişkisi üzerinde doğrudan etkisi olduğu bulgusu da önemlidir. Ailede sağlanan uyumun, ebeveynlerin çocuklarıyla kurdukları ilişkilerin niteliğini olumlu yönde etkilediği ve bu durumun çocukların PİO'sunu artırdığı sonucuna varılmıştır (Tablo.5).

Fergus ve Zimmerman (2005), çocukların birincil sosyal desteğin ve psikolojik sağlamlık gelişimlerinin aile olduğunu savunmuştur. Aynı zamanda pozitif anne baba ilişkileri, aile içinde yardımlaşma, uyum sağlama, rehberlik etme, çocuklara uyarıcı ortamlar hazırlama, akademik destek çocukta psikolojik sağlamlığı geliştiren unsurlardır. Bu bulgu, aile içi uyumun, ebeveyn-çocuk ilişkilerinin kalitesini artırarak çocukların genel iyilik hallerine katkıda bulunduğunu göstermektedir.

Sonuç olarak, araştırmamızın bulguları, okul öncesi çocukların aile ilişkileri ile PİO'ları arasındaki ilişkinin güçlü ve anlamlı olduğunu göstermektedir. Olumlu aile ilişkileri ve uyumlu bir aile ortamı, çocukların PİO'larını desteklemekte ve onların sağlıklı bir gelişim süreci geçirmelerine katkıda bulunmaktadır. Bu nedenle, ailelerin çocuklarıyla kurdukları ilişkilerin niteliğini artırmaları ve aile içi uyumu sağlamaları, çocukların genel iyilik hallerini olumlu yönde etkileyecektir. Eğitimciler ve ebeveynler, çocukların sağlıklı ve mutlu bireyler olarak yetişmeleri için aile içi ilişkilerin önemini göz önünde bulundurmalı ve bu doğrultuda çaba sarfetmelidirler.

#### KAYNAKÇA

- Akın, A. (2013). Güncel Psikolojik Kavramlar 1 Pozitif Psikoloji. İstanbul: Sakarya Üniversitesi Eğitim Bilimleri Yayınları.
- Al Rub, M. F. A., Rababaeh, E. Q., & Mustafa, I. G. (2016). Maternal Socialization and Kindergarten Children's Behaviors from Jordanian Mothers' and Teachers' Perspectives. *Early Childhood Education Journal*, 1-13.
- Alisanoğlu, F. (2003). Çocukların Denetim Odağı ile Algıladıkları Anne Tutumları Arasındaki İlişkinin İncelenmesi. *Türk Eğitim Bilimleri Dergisi*, 1(1): 97- 107.
- Arabacı, N (2011). Anne-baba-çocuk iletişimini değerlendirme aracı'nın (abçıda) geliştirilmesi ve anne-baba-çocuk iletişiminin bazı değişkenler açısından incelenmesi, (Yayınlanmamış Doktora Tezi,) Ankara.
- Arabacı, N. (2011). Anne-Baba-Çocuk İletişimini Değerlendirme Aracının (ABÇİDA) geliştirilmesi ve anne-baba-çocuk iletişiminin bazı değişkenler açısından incelenmesi. Yayınlanmamış doktora tezi. Gazi Üniversitesi, Ankara.
- Atan, A. ve Buluş, M. (2021). Çocuklarda Psikolojik İyi Oluş: Bir model önerisi ve ölçek geliştirme çalışması. *Marmara Üniversitesi Atatürk Eğitim Fakültesi Eğitim Bilimleri Dergisi*, 54(54), 100-132.

- Aytaç, A. B., Çen, S. ve Yüceol, G. P. (2018). Ebeveyn-çocuk ilişkisi ölçeği geçerlik ve güvenirlik çalışması. *Çocuk ve Gençlik Ruh Sağlığı Dergisi*, 25(3), 209-221.
- Duman Kula M, Ekşi H, Demirci İ. (2018) . Aile uyum ölçeğinin Türkçe formunun psikometrik özellikleri. *Eskişehir Osmangazi Üniversitesi, Sosyal Bilimler Dergisi* ; 19(1):97-106.
- Baron, R. M., & Kenny, D. A. (1986). The moderator-mediator variable distinction in social psychological research – conceptual, strategic, and statistical considerations. *Journal of Personality and Social Psychology*, 51 (6), 1173-1182.
- Duman-Kula, M., Ekşi, H., & Demirci, İ. (2018). Aile Uyum Ölçeği'nin Türkçe formunun psikometrik özellikleri. *Eskişehir Osmangazi Üniversitesi Sosyal Bilimler Dergisi*, 19(1), 97-106. <https://doi.org/10.17494/ogusbd.457082>
- Dwivedi, K. N. & Brinley Harper, P. (2004). Promoting the emotional well-being of children and adolescents and preventing their mental ill health. London: Jessica Kingsley Publishers.
- Dwivedi, K. N. & Brinley Harper, P. (2004). Promoting the emotional well-being of children and adolescents and preventing their mental ill health. London: Jessica Kingsley Publishers.
- Efron, B., Tibshirani, R. 1993. An Introduction to the Bootstrap. Chapman and Hall. London. 430.
- Erkoç, B., Lotfi, S. ve Danış, M.Z. (2021) Aile Uyumu, Mutluluk Korkusu ve Psikolojik İyi Oluş Arasındaki İlişkinin Tespit Edilmesine Yönelik Bir Araştırma, *Arch Health Sci Res.*,8(3):175-181.
- Fergus, S., & Zimmerman, M. A. (2005). Adolescent resilience: A framework for understanding healthy development in the face of risk. *Annual Review of Public Health*, 26, 399-419, <http://dx.doi.org/10.1146/annurev.publichealth.26.0.21304.144357>.
- Ferreira, T., Cadima, J., Matias, M., Vieira, J. M., Leal, T., & Matos, P. M. (2016). Preschool children's prosocial behavior: the role of mother-child, father-child and teacher-child relationships. *Journal of Child and Family Studies*, 25(6), 1829-1839.
- Fine, M.A., Moreland, J.R., & Schwebel, A.I. (1983). Long-term effects of divorce on parent-child relationships. *Developmental Psychology*, 19, 703-713.
- Fox, N. A., & Calkins, S.D. (2003). The development of self-control of emotion: Intrinsic and extrinsic influences. *Motivation and Emotion*, 27(1), 7-26.
- Gander, M.J. & Gardiner, H. W. (2001). Çocuk ve Ergen Gelişimi ( A. Dönmez, N. Çelen ve B. Onur, Çev.). Ankara: İmge Kitabevi.
- Günay, A. ve Çelik, R. (2019). Kariyer stresinin psikolojik iyi oluş ve iyimserlik değişkenleriyle yordanması. *Süleyman Demirel Üniversitesi Sosyal Bilimler Enstitüsü Dergisi*, 2 (33), 205-218.
- Hall, J., Sylva, K., Melhuish, E., Sammons, P., Siraj-Blatchford, I. ve Taggar, B. (2009). The role of pre-school quality in promoting resilience in the cognitive development of young children. *Oxford Review of Education*, 35(3) 1-43.
- Kandır A. ve Alpan, Y. (2008). Okul öncesi dönemde sosyal-duygusal gelişime anne-baba davranışlarının etkisi. *Aile ve Toplum*, 10(4), 33-38.
- Kavikondala, S., Stewart, S. M., Ni, M. Y., Chan, B. H., Lee, P. H., Li, K. K., ... & Lam, W. W. (2016). Structure and validity of Family Harmony Scale: An instrument for measuring harmony. *Psychological assessment*, 28(3), 307-318.
- Keyes,C.L., (2005). Mental Illness And/Or Mental Health? Investigating Axioms Of The Complete State Model Of Health. *Journal Consulting Clinical Psychology*, 73(3), 539-548.
- Leys, C., Klein, O., Dominicy, Y., & Ley, C. (2018). Detecting multivariate outliers: Use a
- Marks, N. and Shah, H. (2004). A Well-being Manifesto For A Flourishing Society. *Journal Of Public Mental Health*, 3 (4), 9-15, <https://doi.org/10.1108/17465729200400023>
- Martí, M., Bonillo, A., Jane, M. C., Fisher, E. M., & Duch, H. (2015). Cumulative risk, the mother-child relationship, and social-emotional competence in latino head start children. *Early Education and Development*, 27(5), 590-622.
- Oktay, Ayla ve Özgül Polat Unutkan. (2003) "Aile Katılımı", *Erken Çocuklukta Gelişim ve Eğitimde Yeni Yaklaşımlar*, İstanbul: Morpa Kültür Yayınları.
- Özbey, S. (2019). Okul öncesi çocuklar için sosyal duygusal iyi oluş ve psikolojik sağlık ölçeğinin (PERİK) geçerlik güvenirlik çalışması. *OPUS-Uluslararası Toplum Araştırmaları Dergisi*, 10(17), 756786. DOI: 10.26466/opus.518062
- Özen, Y. (2010). Kişisel sorumluluk bağlamında öznel ve psikolojik iyi oluş (sosyal psikolojik bir değerlendirme). *Dicle Üniversitesi Sosyal Bilimler Enstitüsü Elektronik Dergisi*, 2 (4), 46-58.
- Leys, C., Klein, O., Dominicy, Y., & Ley, C. (2018). Detecting multivariate outliers: Use a robust variant of the Mahalanobis distance. *Journal of experimental social psychology*, 74, 150-156.
- Ryff, C.D. and Singer, B.H. (2008). Know thyself and become what you are: A eudaimonic approach to psychological well-being. *Journal of Happiness Studies*, 9 (1), 13-39.
- Seçkin, N., Koç, G. (1997). Okul öncesi Eğitimde Okul-Aile İşbirliği. *Yaşadıkça Eğitim*.
- Tarkoçin, S. ve Tuzcuoğlu, N (2014). Okul öncesi eğitim kurumuna devam eden 48-66 aylık çocukları olan ebeveynlerin çocuklarıyla iletişim kurma düzeyleri ve davranış sorunları arasındaki ilişkinin bazı değişkenler açısından incelenmesi. *Akademik Sosyal Araştırmalar Dergisi*, 2(8),339-354.

Wassell, E. & Dodge, R. (2015). A Multidisciplinary Framework for Measuring and Improving Wellbeing. *International Journal of Sciences: Basic and Applied Research (IJSBAR)*, 1.

Yavuzer, H. (2012). *Çocuğu Tanımak ve Anlamak*. Ankara: Remzi Kitapevi.

Yıldırım-Kurtuluş, H. (2016). Okul Öncesi Kuruma Devam Eden 4-5 Yaş Grubu Öğrencilerin Benlik Kavramı Ve Bağlanma Stillerinin Anne Davranışları Açısından İncelenmesi (Yüksek Lisans Tezi). Hacettepe Üniversitesi, Eğitim Bilimleri Enstitüsü, Ankara.